

Visualizzatore MA503/1

Visualizzatore di misura quasi-assoluto (a batteria) per il rilevamento diretto della posizione. Sensore magnetico di misura integrato. Il sistema offre un'alta flessibilità e facilità di integrazione. In combinazione con la banda MB500



Caratteristiche:

- LCD low power con funzione decimale e frazioni di pollice
- distanza banda/sensore max. 2.0 mm
- funzionamento a batteria (LR14), autonomia di funzionamento 1 anno
- quasi assoluto grazie alla memoria con batteria tampone
- precisione di visualizzazione decimale 10 µm
- precisione di visualizzazione 1/16 di pollice

Opzione

- versioni personalizzate

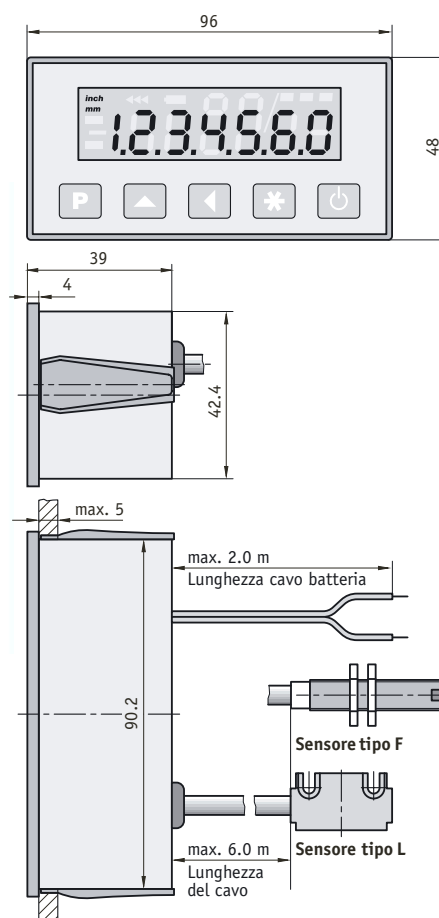

Caratteristica	Dati d'ord.	Dati tecnici	Ulteriori informazioni
Forma	EG40 EG40H EG10 ES TF	A custodia da incasso, profondità circa 40 mm	standard , vedere disegno vedere appendice vedere appendice vedere appendice vedere appendice
Tensione di alimentazione	7 8	B 3.0 V DC 1.5 V DC	solo con ES e TF
Forma del sensore	L F	C rettangolare con asola forma circolare M8	standard
Lunghezza del cavo del sensore	0.3	D dati in metri	fornibile fino a max. 6 m
Lunghezza cavo alimentazione	0.3	E dati in metri	fornibile fino a max. 2 m
Porta batteria	M 0 I	F con senza integrato	standard solo per EG40 con tensione batteria 7
Corrente assorbita		circa 400 µA	con sorveglianza batteria
Distanza banda/sensore		max. 2 mm	
Display		LCD, altezza circa 12.5 mm	decimale fino a 10 µm, pollice frazionario max. 1/16"
Elementi di comando		5 tasti, tastiera a membrana	con funzione ON/OFF
Marchio/immunità ai disturbi		CE	3 a norme IEC 801
Velocità di traslazione		max. 5 m/s	
Risoluzione		max. 10 µm, programmabile	
Precisione del sistema		± (0.1 + 0.01 x L) mm, L in m	a T ₀ = 20 °C
Ripetibilità		± 1 digit	
Temperatura di lavoro		0° ... +60°C	

Il vostro ordine: MA503/1 - - - - - -

Appendice / altri modelli

MA503/1
EG10 custodia
da incasso

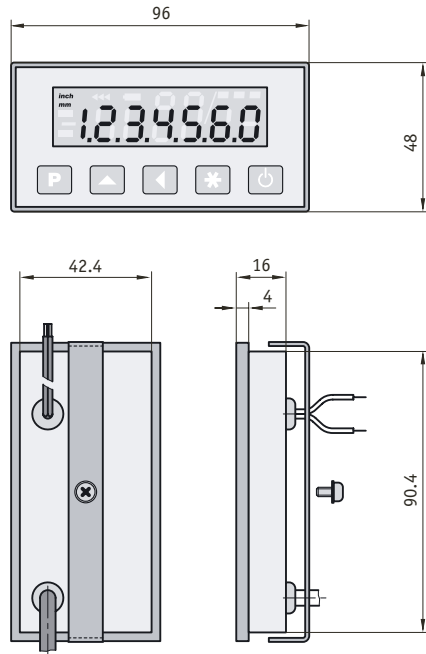

MA503/1
EG40H custodia
da incasso

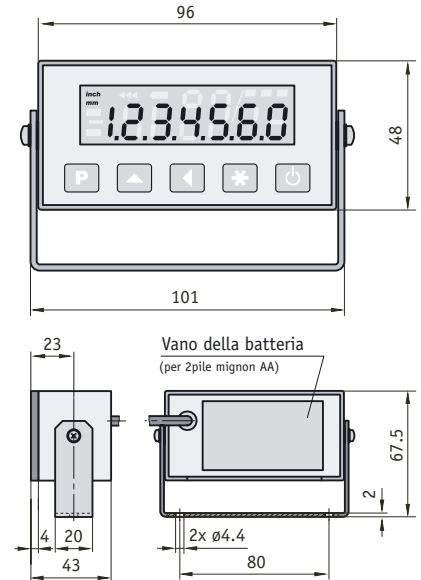

MA503/1
ES, versione in kit

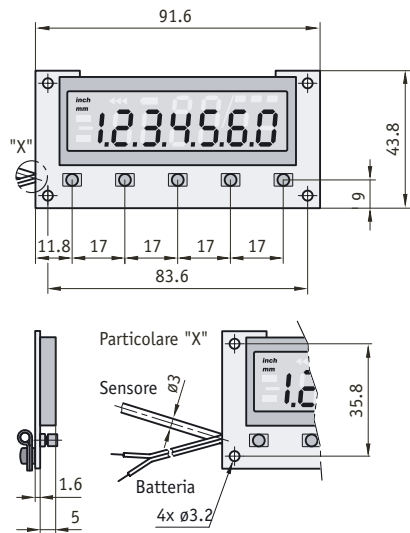

MA503/1
TF custodia da tavolo

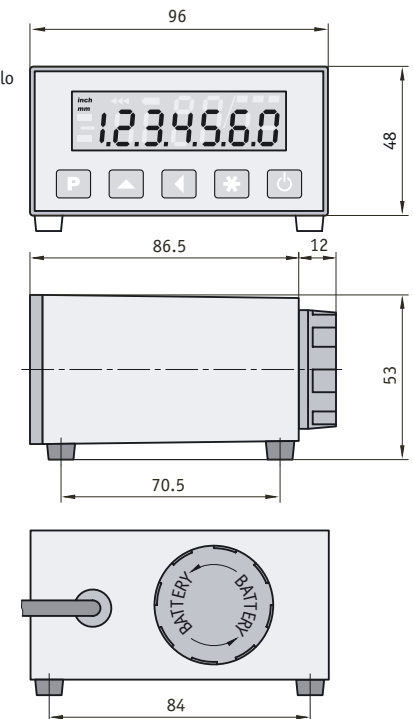



SIKO GmbH
Dr.-Ing. G. Wandres

Weihermattenweg 2
79256 Buchenbach
Germany

Telefono
+49 (0) 76 61 / 394 - 0
Telefax
+49 (0) 76 61 / 394 - 388

eMail
info@siko.de
Internet
www.siko.de

Looking for a dealer
near to you?

You can find the complete
addresses of all SIKO product
representants in the support
section on our website:

www.siko.de

SIKO Ltd.
Unit 6, Dalton Lane
Codbeck Estate, Dalton
Thirsk, North Yorkshire
YO7 3HR
United Kingdom

Telefono
+44 1845 / 57 88 45
Telefax
+44 1845 / 57 77 81

eMail:
sales@siko-uk.com
Internet:
www.siko-uk.com

SIKO Italia S.r.l.
Via Borromeo, 4
I-20017 Rho MI
Italy

Telefono
+39 02 93 90 63 29
Telefax
+39 02 93 46 95 32

eMail
info@siko-italia.com
Internet
www.siko-italia.com

Rappresentante per il TRIVENETO
TODESCATO
Via A. Palladio, 13/e
36040 SAREGO - VICENZA

Telefono
+39 340-8102809
Telefax
+39 348-9500570

eMail
info@todescato.com
Internet
www.todescato.com